

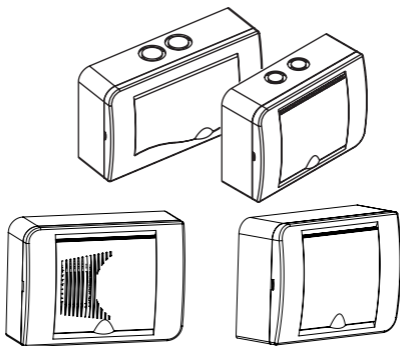

- IT** Manuale istruzioni
- EN** Instruction manual
- FR** Notice de montage
- DE** Gebrauchsanweisung
- NL** Instructiehandboek
- TR** Montaj ve Kullanım Kılavuzu

R10 - R15

R10 Timer - R10 HY - R10 AQS



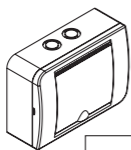

R10
R15
R10 HY
R10 Timer
R10 AQS



Fig. A

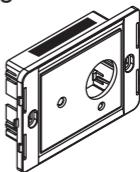

2



2



2 x (Ø 3,5x32)



4 x (Ø 2,9x13)



2 x (Ø 3,5x19,5)



1

INSTALLAZIONE-INSTALLATION-INSTALLATIE-MONTAJ

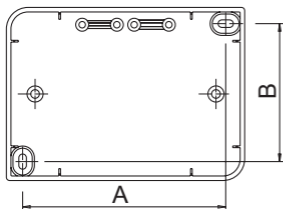

	A (mm)	B (mm)
R10	93.8	63.8
R15	121.8	63.8

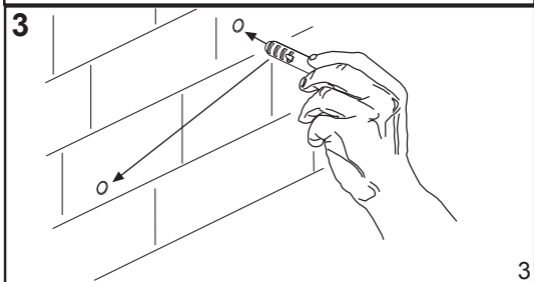
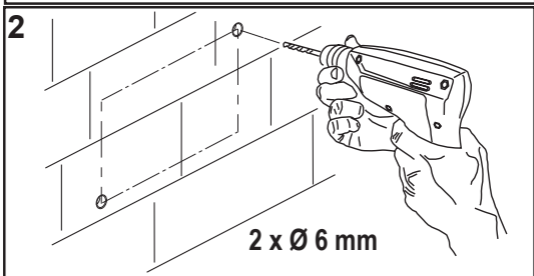
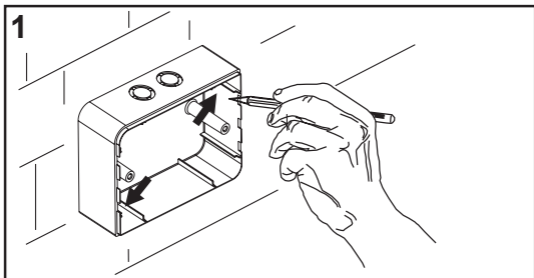

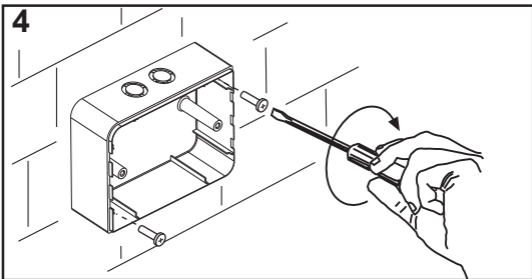
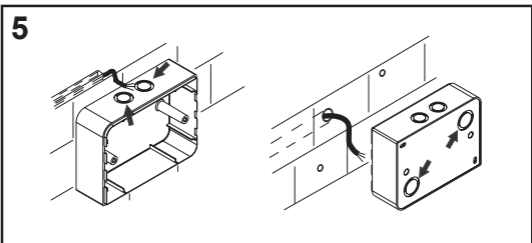
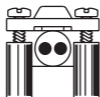
4**5****6****H03 VV-F****H03 VVH2-F**

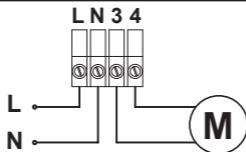
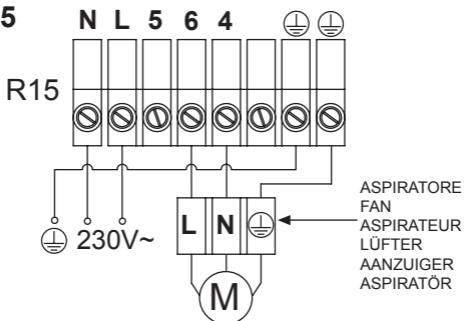
R10**R15**

VITRO 6/150A ÷ 6/150A-LC

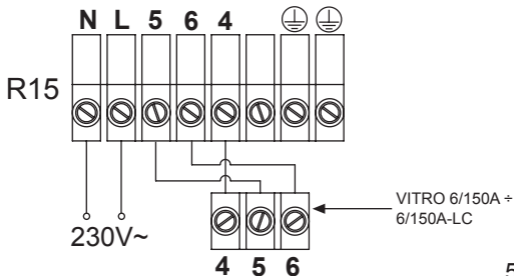

VITRO 6/150M ÷ 6/150M-LC ÷ 9/230M

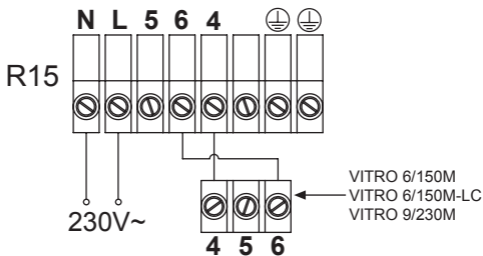

AXC 100 ÷ AXC 200B

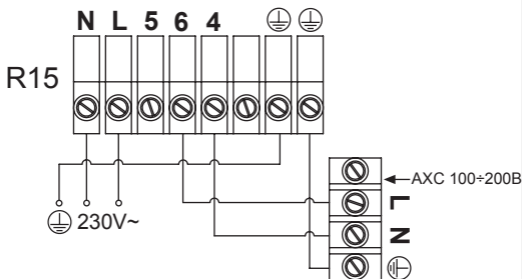

R10 HY - R10 AQS

AC LOAD

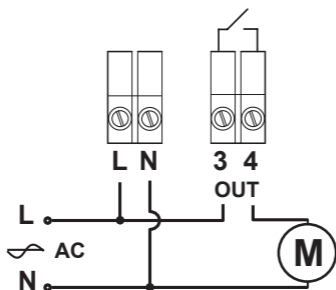

CUSTOM LOAD (VOLT-FREE CONTACT)

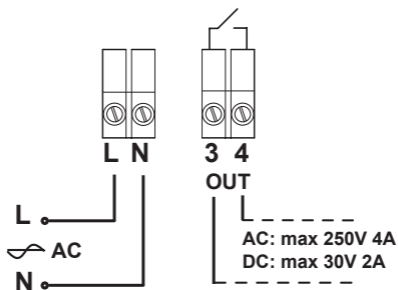

R10 Timer

AC LOAD

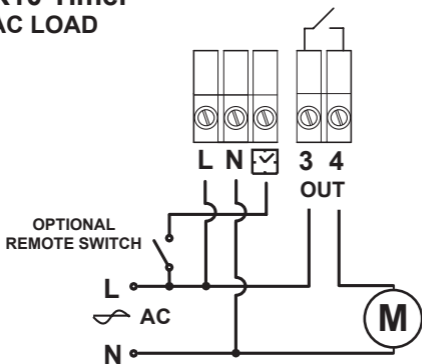

CUSTOM LOAD (VOLT-FREE CONTACT)

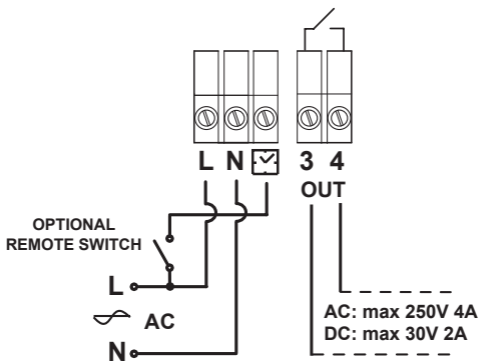

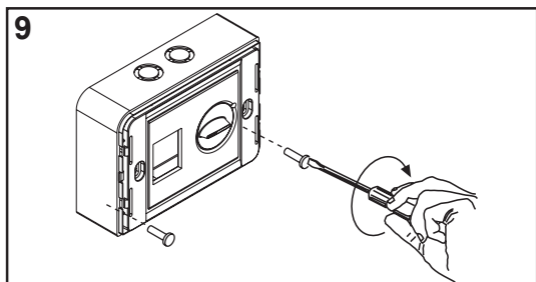
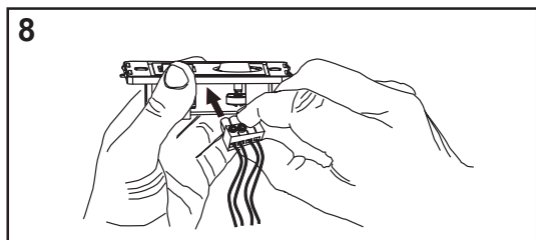
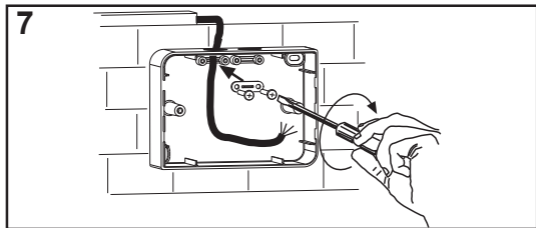

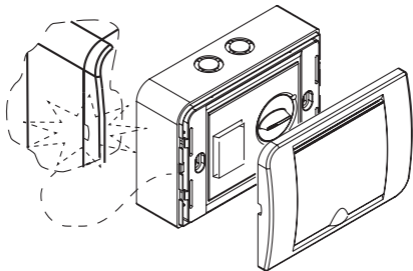
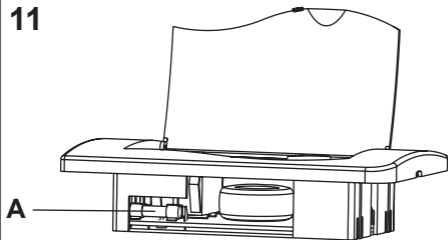
10**11**

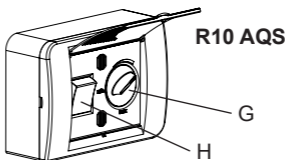
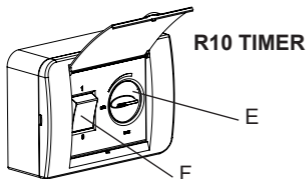
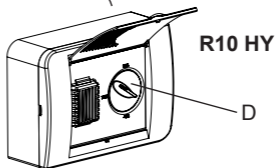
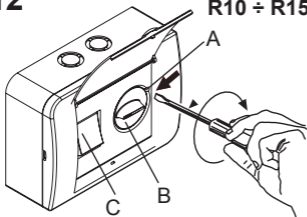
12**R10 ÷ R15**

MANUTENZIONE E PULIZIA - MAINTENANCE AND CLEANING - ENTRETIEN ET NETTOYAGE - WARTUNG UND REINIGUNG - ONDERHOUD EN REINIGING - BAKIM VE TEMİZLİK

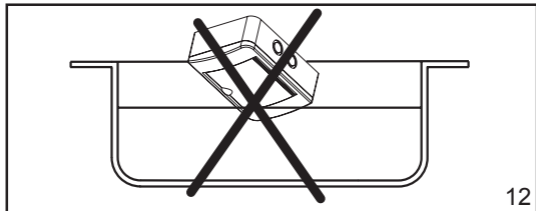
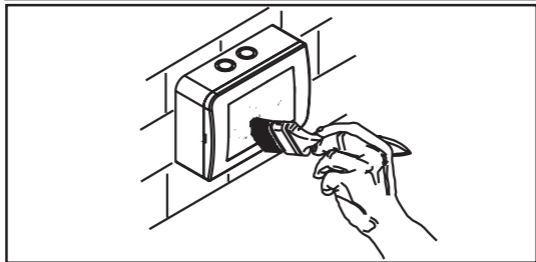
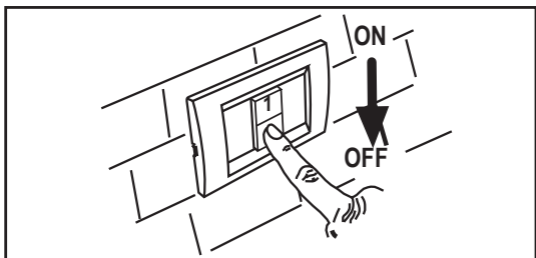

Prima di procedere all'impiego del prodotto, leggere attentamente queste istruzioni.

Il costruttore declina ogni propria responsabilità per danni arrecati a persone o cose derivate dalla non applicazione delle Attenzioni e Avvertenze contenute in questo libretto.

CONSERVARE CON CURA QUESTO LIBRETTO.

INDICE

Contenuto dell'imballo	pag. 2
Installazione	pag. 2
Collegamenti elettrici	pag. 5
Manutenzione e pulizia	pag. 12
Descrizione e impiego	pag. 13
Prescrizioni per l'installazione e l'uso	pag. 13
Funzionamento	pag. 16
Ricerca guasti	pag. 17
Smaltimento e riciclaggio	pag. 17

DESCRIZIONE E IMPIEGO

Il prodotto da Lei acquistato è un apparecchio adatto a comandare ventilatori con carico fino a:

R10= 1,0 A (max).

R15= 1,5 A (max).

R10 Timer, R10 HY, R10 AQS= 4,0 A (max).

Durata e funzionamento ottimale sono garantiti se il prodotto è impiegato in modo corretto, rispettando quindi le istruzioni di seguito riportate.

PRESCRIZIONI PER L'INSTALLAZIONE E L'USO



ATTENZIONE: Indica una precauzione riguardo le operazioni che possono provocare danni (anche letali) alle persone, se non seguite correttamente.

- Il libretto spiega come procedere ad una corretta installa -

zione utilizzo e manutenzione del prodotto. Seguire tutte queste indicazioni significa assicurarne durata, affidabilità elettrica e meccanica.

- Non impiegare questo prodotto per un uso diverso da quello per cui è stato concepito, e di seguito illustrato.

- Dopo aver tolto il prodotto dall'imballo, assicurarsi della sua integrità; nel dubbio rivolgersi a persona professionalmente qualificata.

- Non lasciare le parti dell'imballo alla portata di bambini o incapaci. Non disperdere nell'ambiente eventuali parti dello stesso che possano nuocervi (polistirolo, plastica, etc.etc).

- Se il prodotto cade o riceve forti colpi rivolgersi subito a personale qualificato (rivenditore autorizzato o costruttore) per farne verificare il corretto funzionamento.

- L'uso di qualsiasi apparecchio elettrico comporta l'osservanza di alcune regole fondamentali che qui di seguito vengono indicate:

- non deve esser toccato con parti del corpo umide o bagnate (mani, piedi).

- questo apparecchio non è da intendersi adatto all'uso da parte di persone (incluso bambini) con ridotte capacità fisiche, sensoriali o mentali, o prive di esperienza o conoscenza, a meno che siano state supervisionate o istruite riguardo all'uso dell'apparecchio da una persona responsabile della loro sicurezza.

I bambini dovrebbero esser supervisionati per assicurarsi che non giochino con l'apparecchio.

- Collegare il prodotto alla rete di alimentazione o presa elettrica solo se:

- i dati della rete elettrica corrispondono a quelli riportati in targa.

- la portata dell'impianto o presa, sia dimensionata in modo proporzionale alla potenza massima dell'apparecchio che si va a collegare.

In caso contrario rivolgersi a persone professionalmente qualificate.

- Prima di procedere a qualsiasi operazione di pulizia o manutenzione, scollegare l'apparecchio dalla rete di alimentazione.
- In caso di malfunzionamento, anomalia o guasto di qualsiasi natura, rendere inoperante il prodotto scollegandolo dalla rete e rivolgersi al più presto a personale qualificato. Per l'eventuale riparazione richiedere l'utilizzo di ricambi originali.
- Se si decide di eliminare il prodotto, provvedere a spegnere l'interruttore generale della rete, quindi procedere a scollegarlo dalla stessa. Riporre il prodotto in luogo sicuro, lontano dalla portata di bambini e/o incapaci.
- L'impianto elettrico a cui è collegato il prodotto deve rispondere alle vigenti normative in fatto di impianti elettrici (CEI 64-8, IEC 60364, HD 384), nelle parti riguardanti l'applicazione dei nostri apparecchi.



AVVERTENZA: Indica un avvertimento riguardo le operazioni che possono provocare danni al prodotto.

- Il prodotto è costruito a regola d'arte e nel rispetto delle normative vigenti in materia di apparecchiature elettriche.
- Il prodotto è conforme alla direttiva **EMC 2004/108/CE** per la soppressione dei radio disturbi e per la compatibilità elettromagnetica.
- Non impiegare il prodotto ad una temperatura ambiente superiore a 40°C.
- Non lasciare il prodotto esposto ad agenti atmosferici (pioggia, sole, neve, etc...).
- Non immergere il prodotto o altre sue parti in acqua o liquidi, salvo per i casi previsti nella parte pulizia e manutenzione.
- Durante la pulizia o manutenzione ordinaria, controllare l'integrità del prodotto.
- Per scongiurare pericoli d'incendi evitarne l'uso in presenza di sostanze o vapori infiammabili come alcool, insetticidi, benzina etc...
- L'installazione deve essere effettuata da personale professionalmente qualificato.

- Il collegamento con la rete elettrica deve avvenire tramite un interruttore almeno di tipo onnipolare con una distanza minima di apertura dei contatti superiore a 3 mm.
- Verificare che la corrente massima assorbita dal carico non sia superiore a quella del regolatore indicata in targa (Fig. A).
- Da utilizzare solo all'interno degli ambienti.

FUNZIONAMENTO

R10 - R15: regolatore elettronico di velocità, permette di agire sul regime di rotazione dell'apparecchio collegato, al fine di variarne le prestazioni.

Provvisto di:

1. Interruttore ON/OFF (Fig.12-C) per accendere/spegnere il regolatore e quindi l'apparecchio collegato.
2. Manopola di regolazione (Fig.12-B).
3. Opzione per regolare la velocità minima di funzionamento dell'apparecchio collegato.

-Ruotare la manopola di regolazione (Fig.12-B) sino alla posizione di minimo.

Selezionare la velocità minima dell'apparecchio collegato agendo sul trimmer (Fig.12-A). Si consiglia che la velocità minima non sia inferiore al 50% del regime di rotazione massimo.

R10 TIMER: temporizzatore elettronico che permette di regolare il tempo di ritardo dello spegnimento dell'apparecchio collegato da $\pm 3'$ a $\pm 25'$.

Provvisto di:

1. Interruttore ON/OFF (Fig.12-F). ON per accendere l'aspiratore. Quando posto sulla posizione OFF, l'aspiratore prosegue il suo funzionamento per il tempo preimpostato.
2. manopola di settaggio della temporizzazione (Fig.12-E).

R10 HY: rilevatore di umidità che attiva/spegne automaticamente l'apparecchio collegato quando la percentuale di umidità relativa presente nell'ambiente è superiore/inferiore alla soglia preimpostata.

Provvisto di manopola di impostazione soglia d'intervento (Fig.12-D).

R10 AQS: il sensore monitorizza costantemente il livello di qualità dell'aria. Quando la quantità di odori o fumi è superiore/inferiore alla soglia d'intervento l'apparecchio collegato si attiva/spegne automaticamente.

Provvisto di:

1. Interruttore per la scelta del funzionamento (Fig.12-H).
 - simbolo : funzione manuale. L'apparecchio collegato si attiva immediatamente, indipendentemente dalla quantità di aria inquinata. Riportando l'interruttore sulla funzione automatica, l'apparecchio si spegne dopo alcuni minuti. Qualora la concentrazione di odori fosse comunque superiore al valore impostato, l'apparecchio continua a funzionare.
 - simbolo AUTO: funzionamento automatico.
2. Manopola d'impostazione della soglia d'intervento (Fig.12-G).

RICERCA GUASTI

L'apparecchio connesso al rilevatore non funziona?

1. Manca la tensione. Controllare i collegamenti alla rete e quelli all'apparecchio.
2. Assicurarci che il fusibile di protezione (Fig.11 - A) non sia interrotto. Eventualmente sostituirlo rispettando le stesse caratteristiche.

In qualsiasi caso rivolgersi a personale professionalmente qualificato.

SMANTELLAMENTO E RICICLAGGIO

Il prodotto è stato progettato e assemblato con materiali di alta qualità che possono essere riciclati e riutilizzati. Attenersi alle normative locali per lo smaltimento di prodotti elettrici ed elettronici. Uno smaltimento adeguato aiuta a prevenire l'inquinamento ambientale e possibili danni alla salute.

It is recommended that you read the following instruction very carefully before using the product. The manufacturer will not be held responsible and declines any and all liability for damage caused to persons or property due to improper use with reference to the precautions outlined in this manual.

THIS MANUAL MUST BE READILY AVAILABLE.

INDEX

Packaging contents	page	2
Installation	page	2
Wiring diagrams	page	5
Maintenance and cleaning	page	12
Description and use	page	18
Installation and usage precautions	page	18
Operation	page	21
Trouble shooting	page	22
Dismantling and recycling	page	22

DESCRIPTION AND USE

The product you have purchased is an appliance designed for connection to a max load of:

R10= 1,0 A (max).

R15= 1,5 A (max).

R10 Timer, R10 HY, R10 AQS = 4,0 A (max).

Following the below listed instructions will ensure that the product will be electrically and mechanically reliable and will extend its service life.

INSTALLATION AND USAGE PRECAUTIONS



CAUTION: This symbol indicates that, while following the below indicated instructions, care must be take to avoid people's injury or death.

- The manual explains how to install correctly, use and perform

maintenance on the product. Following these instructions will ensure that the product will be electrically and mechanically reliable and will extend its service life.

- Do not use this product for any purpose other than that for which it was designed and as illustrated herein.

- After removing the product from the packing, make sure that it has not been damaged. If doubts arise, immediately contact professionally qualified personnel.

- Do not leave packing parts within the reach of children or unskilled people. Do not dump any hazardous parts into the environment (polystyrene, plastic, polypropylene, etc.).

- If the product is dropped or badly knocked, immediately contact qualified personnel (authorised dealer or manufacturer) to check that the product operates correctly.

- The use of any electrical device requires compliance with some basic rules which are listed below:

- do not touch the device with moist or wet parts of the body (hands, feet).

- this appliance is not intended for use by persons (including children) with reduced physical, sensory or mental capabilities, or lack of experience and knowledge, unless they have been given supervision or instruction concerning use of the appliance by a person responsible for their safety.

Children should be supervised to ensure that they do not play with the appliance.

- Connect the product to the mains electricity supply or electrical outlet only if:

- your electrical voltage and frequency corresponds to those shown on the rating plate.

- the capacity of your electricity supply is sufficiently powerful to operate the product at its maximum power.

If not, contact professionally qualified personnel.

- Before carrying out any maintenance or cleaning, switch off

the product and disconnect it from the mains electricity supply.

- If a fault, malfunction or anomaly of any type occurs, make the product inoperative by disconnecting it from the mains electricity supply and immediately contact qualified personnel.

Always request original spare parts to effect any repairs.

- If the product needs to be removed, turn off the main network circuit-breaker and then disconnect it from that network. Place the product in a safe location far from children and/or unskilled people.

- The electricity system to which the product is connected must comply with the current standards regarding electrical systems (CEI 64-8, IEC 60364, HD 384) for the parts concerning the application of our devices.



PRECAUTION: This symbol indicates that, while following the below indicated instructions, care must be taken to avoid damaging your product.

- The product is professionally manufactured and complies with the current standards regarding electrical equipment.

- The product conforms with the EC directive **EMC 2004/108** concerning the suppression of radio interference and electromagnetic compatibility.

- Do not use the product at an ambient temperature greater than 40°C.

- Do not allow the product to be exposed to atmospheric agents (rain, sun, snow, etc.).

- Do not place the product or relative parts in water or liquids, except where indicated in the cleaning and maintenance section.

- When cleaning or performing routine maintenance, check the condition of the product.

- To avoid the risk of fire, do not use the product in the presence of inflammable substances or vapours such as alcohol, insecticides, gasoline, etc.

- The product must be installed by professionally qualified personnel.
- The product must be connected to the electricity supply by means of a double-pole switch with a minimum contact opening distance higher than 3 mm.
- Check that the amperage of the appliance complies with that of the controller (see rating label Fig. A).
- The product is suitable for indoor application only.

OPERATION

R10 - R15: The remote electronic controller allows adjusting the connected appliance speed, so to obtain different performances.

Provided with:

1. ON/OFF switch (Fig.12-C), to activate/deactivate both the controller and the connected unit.
2. Turning knob to adjust the speed (Fig.12-B).
3. Additional option: setting of the lower running speed of the connected appliance.
 - Turn first the setting knob (Fig. 12-B) to the minimum.
 - Select the low running speed of the appliance by turning the trimmer (Fig.12-A). It is recommended that the low running speed is not settled beneath the 50% of the high running speed.

R10 TIMER: The remote electronic timer allows setting the overrun time from $\pm 3'$ to $\pm 25'$. After switching off, the connected appliance continues to run until the preset period has elapsed.

Provided with:

1. ON/OFF switch (Fig.12-F). ON to activate the connected appliance. OFF: the connected unit continues to operate until the preset time is over.
2. Turning knob to adjust the overrun time (Fig.12-E).

R10 HY: the remote electronic humidity controller automatically switches on/off the connected appliance when the percentage of relative humidity in the room is over/beneath the preset level.

Provided with turning knob to set the threshold (Fig.12-D).

R10 AQS: the remote electronic Air Quality Sensor constantly keeps under control the indoor air quality. When the quantity of odours or fumes is over/beneath the preset level, the connected appliance starts/stops running automatically.

Provided with:

1. Switch to choose the function (Fig.12-H)

- Manual  : the connected unit starts immediately, independently from the quantity of polluted air.

By switching to the Auto function, the connected appliance stops after some minutes.

- AUTO: automatic operation of the connected unit.

2. Turning knob to set the threshold (Fig.12-G).

TROUBLE SHOOTING

The appliance connected to the controller does not run?

1.No voltage – check the connection to the main supply or that to the unit

2.Be sure the protection fuse (Fig.11 - A) is not interrupted. Should it be interrupted, replace it with one of the same features.

In any case, please contact a qualified technician.

DISMANTLING AND RECYCLING

The product has been designed and constructed using high-quality materials and components that can be recycled and reutilised. Conform to the local norm regarding the disposal of waste electric and electronic appliances. A correct dismantling and disposal of products helps to prevent environmental pollution and possible injury to health.

Avant d'utiliser le produit, lire attentivement les présentes instructions. Le fabricant décline toute responsabilité en cas de dommages causés à des personnes ou des biens suite au non-respect des Précautions et des Avertissements contenus dans la présente notice.

CONSERVER SOIGNEUSEMENT CETTE NOTICE.

SOMMAIRE

Contenu de l'emballage	page	2
Installation	page	2
Branchements électriques	page	5
Entretien et nettoyage	page	12
Description et utilisation	page	23
Précautions d'installation et d'utilisation	page	23
Fonctionnement	page	26
Recherche des pannes	page	27
Démantèlement et recyclage	page	27

DESCRIPTION ET UTILISATION

Le produit que vous venez d'acheter est un appareil apte à des charges jusqu'à :

R10= 1,0 A (max).

R15= 1,5 A (max).

R10 Timer, R10HY, R10AQS = 4,0 A (max).

La durée de vie et le fonctionnement optimal sont garantis si le produit est utilisé correctement, selon les instructions ci après.

PRÉCAUTIONS D'INSTALLATION ET D'UTILISATION



PRÉCAUTION: Indique une précaution concernant les opérations qui peuvent causer des dommages (même mortels) aux personnes, si elles ne sont pas exécutées correctement.

- La notice décrit les procédures pour une installation correcte, pour l'utilisation et l'entretien du produit. Suivre toutes ces indications signifie en assurer la durée, la fiabilité électrique et mécanique.

- Ne pas utiliser ce produit pour un usage autre que celui pour lequel il a été conçu, et illustré ci-après.

- Après avoir déballé le produit, s'assurer de son intégrité; en cas de doute, s'adresser immédiatement à une personne professionnellement qualifiée.

- Ne pas laisser les éléments de l'emballage à la portée des enfants ou de personnes incapables. Ne pas jeter dans la nature les éléments de l'emballage pouvant lui porter atteinte (polystyrène, plastique, polypropylène, etc.).

- Si le produit tombe ou subit des chocs violents, s'adresser immédiatement à un personnel qualifié (revendeur agréé ou fabricant) afin de s'assurer de son bon fonctionnement.

- L'utilisation de tout appareil électrique implique le respect des quelques règles fondamentales indiquées ci-dessous:

- ne pas toucher l'appareil avec des parties du corps (mains, pieds) humides ou mouillées.

- cet appareil ne peut pas être utilisé par des personnes (enfants inclus) ayant des capacités physiques, sensorielles ou mentales réduites, par des personnes dépourvues d'expérience et de connaissances appropriées à moins qu'elles n'aient été supervisionnées ou instruites quant à l'utilisation de l'appareil par une personne responsable de leur sécurité.

Les enfants doivent être surveillés pour qu'ils ne puissent pas jouer avec l'appareil.

- Ne raccorder le produit au réseau d'alimentation ou à la prise électrique que si:

- les données du réseau électrique correspondent à celles figurant sur la plaque;

- la puissance de l'installation ou de la prise est dimensionnée proportionnellement à la puissance maximale de l'appareil à raccorder. Dans le cas contraire, s'adresser à une personne professionnellement qualifiée.

- Avant de procéder à une opération quelconque de nettoyage ou d'entretien, débrancher l'appareil du réseau d'alimentation.
- En cas de dysfonctionnement, d'anomalie ou de panne de quelque nature que ce soit, mettre l'appareil hors service en le débranchant du réseau et s'adresser au plus vite à un personnel qualifié. En cas de réparation, exiger l'utilisation de pièces de rechange d'origine.
- Si l'on décide d'éliminer le produit, éteindre l'interrupteur général du réseau, puis le débrancher de ce dernier. Placer le produit dans un lieu sûr, hors de portée des enfants et/ou des personnes incapables.
- L'installation électrique à laquelle le produit est raccordé doit répondre aux normes en vigueur en matière d'installations électriques (CEI 64-8, IEC 60364, HD 384), dans les parties concernant l'application de nos appareils.



AVERTISSEMENT: Indique un avertissement relatif aux opérations pouvant endommager le produit.

- Le produit est fabriqué selon les règles de l'art et conformément aux normes en vigueur en matière d'équipements électriques.
- Le produit est conforme à la directive **CEM 2004/108/CE** pour la suppression des parasites radioélectriques et pour la compatibilité électromagnétique.
- Ne pas utiliser le produit à une température ambiante supérieure à 40°C.
- Ne pas laisser le produit exposé aux agents atmosphériques (pluie, soleil, neige, etc.).
- Ne pas immerger le produit ou certaines de ses parties dans de l'eau ou des liquides, sauf dans les cas prévus dans la section nettoyage et entretien.
- Au cours du nettoyage ou de l'entretien ordinaire, contrôler l'intégrité du produit.
- Pour prévenir les risques d'incendie, ne pas l'utiliser en présence de substances ou de vapeurs inflammables comme alcool, insecticides, essence, etc.

- L'installation du produit doit être effectuée par une personne professionnellement qualifiée.
- Le raccordement au réseau électrique doit s'effectuer au travers d'un interrupteur au moins de type bipolaire avec une distance minimale d'ouverture des contacts supérieure à 3 mm.
- Vérifier que le courant maximal absorbé par la charge n'est pas supérieur à celui du régulateur indiqué sur la plaque (Fig. A).
- Le produit ne convient qu'aux applications en environnements fermés.

FONCTIONNEMENT

R10 - R15 : régulateur électronique de vitesse, permet d'agir sur le régime de rotation de l'appareil relié, afin d'en modifier les performances.

Doté de :

1. Interrupteur ON/OFF (Fig. 12-C) pour allumer/éteindre le régulateur et par conséquent l'appareil relié.
2. Bouton rotatif de réglage (Fig. 12-B).
3. Option pour régler la vitesse minimale de fonctionnement de l'appareil relié.
 - Tourner le bouton rotatif de réglage (Fig. 12-B) jusqu'à la position de minimum.
 - Sélectionner la vitesse minimale de l'appareil relié en agissant sur le trimmer (Fig. 12-A). La vitesse minimale ne doit pas être inférieure à 50 % du régime de rotation maximal.

R10 TIMER: temporisateur électronique qui permet de régler le temps de retard de l'extinction de l'appareil relié de $\pm 3'$ à $\pm 25'$. Après l'avoir éteint, l'appareil relié continue de fonctionner jusqu'à la fin du temps prédéfini.

Doté de:

1. Interrupteur ON/OFF (Fig. 12-F). ON pour allumer l'aspirateur.

En position OFF, l'aspirateur poursuit son fonctionnement pendant le temps prédéfini.

2. Bouton rotatif de réglage de la temporisation (Fig. 12-E).

R10 HY: détecteur d'humidité qui active/désactive automatiquement l'appareil relié lorsque le pourcentage d'humidité relative présente dans l'environnement est supérieur/inférieur au seuil prédéfini. Doté d'un bouton rotatif pour la configuration du seuil d'intervention (Fig. 12-D).

R10 AQS: le capteur contrôle constamment le niveau de qualité de l'air. Lorsque la quantité d'odeurs ou de fumées est supérieure/inférieure au seuil d'intervention, l'appareil relié s'active/se désactive automatiquement.

Doté de :

1. Interrupteur pour le choix du fonctionnement (Fig. 12-H).

- fonction manuelle : L'appareil relié s'active immédiatement, indépendamment de la quantité d'air pollué. En remettant l'interrupteur sur la fonction automatique, l'appareil s'éteint après quelques minutes. Si la concentration d'odeurs est supérieure à la valeur configurée, l'appareil continue de fonctionner.

- AUTO : fonctionnement automatique de l'appareil relié.

2. Bouton rotatif de configuration du seuil d'intervention (Fig. 12-G).

RECHERCHE DES PANNES

L'appareil relié au détecteur ne fonctionne pas?

1. Absence de tension – Contrôler les branchements au réseau et ceux à l'appareil.

2. S'assurer que le fusible de protection du régulateur n'est pas interrompu (Fig. 11 - A). Si ce dernier a sauté, le remplacer par un fusible ayant les mêmes caractéristiques.

Dans tous les cas, s'adresser à un personnel professionnellement qualifié.

DÉMANTÈLEMENT ET RECYCLAGE

Le produit a été conçu et assemblé avec des matériaux de haute qualité qui peuvent être recyclés et réutilisés.

Respecter les règles locales pour l'élimination des équipements électriques et électroniques. Une élimination adéquate aide à prévenir la pollution environnementale et de possibles dommages à la santé.

Bitte lesen Sie vor dem Gebrauch des Produkts aufmerksam diese Betriebsanleitung durch. Der Hersteller lehnt jede Haftung für Personen-oder Sachschäden ab, die durch Nichtbeachtung der in dieser Betriebsanleitung aufgeführten Hinweise entstehen.

BEWAHREN SIE DIESE BETRIEBSANLEITUNG SORGFÄLTIG AUF.

INHALT

Verpackungsinhalt	S.	2
Installation	S.	2
Elektrische Anschlüsse	S.	5
Wartung und Reinigung	S.	12
Beschreibung und Gebrauch	S.	28
Vorschriften für Installation und Gebrauch	S.	28
Betrieb	S.	31
Störungssuche	S.	32
Entsorgung und Wiederverwertung	S.	32

BESCHREIBUNG UND GEBRAUCH

Das von Ihnen erworbene Produkt ist ein Apparat zur Regelung von Lasten bis:

R10= 1,0 A (max).

R15= 1,5 A (max).

R10 Timer, R10HY, R10AQS = 4,0 A (max).

Der korrekte Gebrauch unter Beachtung der hier aufgeführten Anleitungen gewährleistet eine lange Lebensdauer und den einwandfreien Betrieb dieses Produkts.

VORSCHRIFTEN FÜR INSTALLATION UND GEBRAUCH



ACHTUNG: Weist auf die nötige Vorsicht bei den Operationen hin, die bei falscher Ausführung Personenschäden (bis hin zu tödlichen Verletzungen) verursachen können.

- Die Betriebsanleitung enthält alle erforderlichen Hinweise für die korrekte Durchführung von Installation, Gebrauch und Wartung des Produkts. Durch die Beachtung all dieser Hinweise gewährleisten Sie neben einer langen Lebensdauer die elektrische und mechanische Zuverlässigkeit des Geräts.
- Verwenden Sie dieses Produkt nicht für einen anderen als den vorgesehenen und unten beschriebenen Gebrauch.
- Stellen Sie nach dem Auspacken die Unversehrtheit des Produkts sicher. Wenden Sie sich im Zweifelsfall an einen Fachmann.
- Lassen Sie keine Teile der Verpackung in der Reichweite von Kindern oder unbefugten Dritten. Halten Sie die Umwelt sauber und führen Sie die schädlichen Teile der Verpackung (Styropor, Kunststoff, Polypropylen etc.) der Wiederverwertung zu.
- Sollte das Produkt herunterfallen oder starken Schläge ausgesetzt worden sein, wenden Sie sich sofort an autorisiertes Fachpersonal (Händler oder Hersteller), um den einwandfreien Betrieb überprüfen zu lassen.
- Beim Gebrauch jeder Art von elektrischen Geräten sind einige grundsätzliche Regeln zu beachten, die wir nachfolgend auführen:
 - berühren Sie das Gerät nicht mit feuchten oder nassen Körperteilen (Händen, Füßen).
 - dieses Gerät ist nicht für den Gebrauch durch Personen (einschließlich Kinder) mit eingeschränkten körperlichen, sensorischen oder geistigen Fähigkeiten bzw. fehlender Erfahrung und Kenntnis bestimmt, es sei denn er erfolgt unter Aufsicht oder Anweisung hinsichtlich der Verwendung des Geräts durch eine für ihre Sicherheit verantwortliche Person.
 - Kinder sollten beaufsichtigt werden, um ein Spielen mit dem Gerät zu verhindern.
- Schließen Sie das Produkt an das Versorgungsnetz bzw. die elektrische Steckdose nur an, wenn:
 - die Daten des Stromnetzes den Angaben auf dem Datenschild entsprechen.
 - die Leistung der Anlage oder Steckdose für die

Höchstleistung des anzuschließenden Geräts ausreichend bemessen ist.

Andernfalls wenden Sie sich bitte an einen Fachmann.

- Trennen Sie das Gerät vor allen Wartungs- oder Reinigungsarbeiten vom Stromnetz.

- Im Falle einer Störung, eines Defekts oder sonstiger Fehlfunktion jeder Art trennen Sie das Produkt sofort vom Netz und wenden Sie sich schnellstmöglich an einen Fachmann. Verlangen Sie für nötige Reparaturen die Verwendung von Originalersatzteilen.

- Soll das Produkt entfernt werden, schalten Sie zuerst den Hauptschalter des Netzes aus und trennen Sie es dann vom Netz. Stellen Sie das Produkt danach an einem sicheren Ort außer der Reichweite von Kindern und/oder unbefugten Dritten ab.

- Die elektrische Anlage, an die das Produkt angeschlossen wird, muss den geltenden Bestimmungen für elektrische Anlagen (CEI 64-8, IEC 60364, HD 384) in den für die Anwendung unserer Geräte betreffenden Teilen genügen.



WARNUNG: Warnhinweis für Operationen, die Schäden am Produkt verursachen können.

- Das Produkt entspricht dem Stand der Technik und den Anforderungen der einschlägigen Richtlinien für elektrische Geräte.

- Das Produkt entspricht der EMV-Richtlinie **2004/108/EG** für die Unterdrückung von Funkstörungen und die elektromagnetische Verträglichkeit.

- Verwenden Sie das Produkt nicht bei einer Umgebungstemperatur über 40°C.

- Schützen Sie das Produkt vor Umwelteinflüssen (Regen, Sonne, Schnee etc.).

- Tauchen Sie das Produkt oder dessen Einzelteile nicht in Wasser oder andere Flüssigkeiten, soweit dies nicht ausdrücklich zu Reinigungs- oder Wartungszwecken erlaubt ist.

- Überprüfen Sie während der Reinigung oder gewöhnlichen Wartung die Integrität des Produkts.

- Zur Abwendung von Brandgefahren vermeiden Sie den Gebrauch in Räumen mit entzündlichen Stoffen oder Dämpfen wie Alkohol, Insektenbekämpfungsmitteln, Benzin etc.
- Die Installation des Produkts muss durch Fachpersonal vorgenommen werden.
- Der Anschluss an das Stromnetz muss mindestens durch einen bipolaren Schalter mit einem Öffnungsabstand der Kontakte von mehr als 3 mm erfolgen.
- Überprüfen Sie, dass die max. Stromaufnahme der Last nicht die des Reglers überschreitet, siehe Datenschild (Abb. A).
- Installation nur im Innern von Räumen.

BETRIEB

R10 - R15: elektronischer Geschwindigkeitsregler, erlaubt die Einwirkung auf die Drehzahl des angeschlossenen Geräts, um dessen Leistungsbereich zu verändern.

Ausgestattet mit:

1. ON/OFF-Schalter (Abb. 12-C) zum Ein-/Ausschalten des Reglers, d.h. des angeschlossenen Geräts.
2. Reglerknopf (Abb. 12-B).
3. Möglichkeit zur Einstellung der minimalen.

Betriebsgeschwindigkeit des angeschlossenen Geräts.

- Drehen Sie den Regelknopf (Abb. 12-B) auf die minimale Position.
- Wählen Sie die minimale Geschwindigkeit des angeschlossenen Geräts am Trimmer (Abb. 12-A). Die minimale Geschwindigkeit sollte nicht unter 50% des maximalen Drehbereichs liegen.

R10 TIMER: elektronische Schaltuhr zur Einstellung der Abschaltverzögerung des angeschlossenen Geräts von $\pm 3'$ bis $\pm 25'$. Nach dem Abschalten läuft das angeschlossene Gerät für die Dauer der voreingestellten Zeit weiter.

Ausgestattet mit:

1. ON/OFF-Schalter (Abb. 12-F). ON zum Einschalten des Saugers. In der OFF-Position läuft der Sauger für die Dauer der voreingestellten Zeit weiter.
2. Drehknopf zur Einstellung der Zeitschaltung (Abb. 12-E).

R10 HY: Feuchtigkeitsmesser, der das angeschlossene Gerät automatisch an- bzw. abschaltet, wenn die relative Luftfeuchtigkeit der Umgebung über bzw. unter dem voreingestellten Schwellenwert liegt. Ausgestattet mit Drehknopf zur Einstellung der Ansprechschwelle (Abb.12-D).

R10 AQS: der Fühler überwacht ständig die Luftqualität. Liegt die Geruchs- oder Rauchmenge über bzw. unter der Ansprechschwelle, schaltet sich das angeschlossene Gerät automatisch ein bzw. aus.

Ausgestattet mit:

1. Betriebsartenwahlschalter (Abb. 12-H).

- Manueller Betrieb . Das angeschlossene Gerät schaltet sich sofort ein, unabhängig von der Menge der Luftverschmutzung. Wird der Schalter auf den automatischen Betrieb zurück gestellt, schaltet sich das Gerät nach einigen Minuten aus. Sollte die Geruchskonzentration jedoch oberhalb des eingestellten Werts liegen, bleibt das Gerät weiter in Betrieb.

- AUTO: automatischer Betrieb des angeschlossenen Geräts.

2. Drehknopf zur Einstellung der Ansprechschwelle (Abb.12-G).

STÖRUNGSSUCHE

Das an den Regler angeschlossene Gerät funktioniert nicht?

1. Keine Stromversorgung - Kontrollieren Sie die Netz- und Geräteanschlüsse.

2. Stellen Sie sicher, dass die Sicherung zum Schutz des Reglers nicht unterbrochen ist (Abb. 11 - A).

Sollte die Sicherung durchgebrannt sein, tauschen Sie sie gegen eine mit den gleichen Eigenschaften aus.

Wenden Sie sich in jedem Fall an Fachpersonal.

ENTSORGUNG UND WIEDERVERWERTUNG

Das Produkt wurde mit hochwertigen Materialien hergestellt, die der Wiederverwertung zugeführt werden können. Beachten Sie die örtlichen Bestimmungen für die Entsorgung von elektrischen und elektronischen Geräten. Eine korrekte Entsorgung trägt dazu bei, Umweltverschmutzung und möglichen Gesundheitsschäden vorzubeugen.

Lees deze gebruiksaanwijzing aandachtig voordat u het product gebruikt.

De fabrikant kan op geen enkele manier aansprakelijk gesteld worden voor schade aan personen of voorwerpen die voortvloeit uit het niet toepassen van de aanwijzingen en voorschriften die in deze gebruiksaanwijzing staan.

BEWAAR DEZE GEBRUIKSAANWIJZING GOED.

INHOUD

Inhoud van de verpakking	blz. 2
Installatie	blz. 2
Elektrische aansluitingen	blz. 5
Onderhoud en reiniging	blz. 12
Omschrijving en gebruik	blz. 33
Voorschriften voor de installatie en het gebruik	blz. 33
Werking	blz. 36
Opsporen van storingen of afwijkingen	blz. 37
Sloop en hergebruik	blz. 37

OMSCHRIJVING EN GEBRUIK

Het door u aangeschafte product is geschikt voor het regelen van belastingen tot:

R10= 1,0 A (max).

R15= 1,5 A (max).

R10 Timer, R10HY, R10AQS, R10PIR = 4,0 A (max).

Als het product op de juiste manier gebruikt wordt, d.w.z. als de hieronder vermelde aanwijzingen in acht genomen worden, wordt een lange levensduur en een goede werking van het product gegarandeerd.

VOORSCHRIFTEN VOOR DE INSTALLATIE EN HET GEBRUIK



LET OP: Geeft een voorzorgsmaatregel aan die betrekking heeft op handelingen die schade (ook dodelijk) aan personen kunnen veroorzaken als deze niet op de juiste manier uitgevoerd worden.

- In deze gebruiksaanwijzing wordt uitgelegd hoe het product op de juiste manier geïnstalleerd, gebruikt en onderhouden moet worden. Door het in acht nemen van deze aanwijzingen wordt een lange levensduur en elektrische en mechanische betrouwbaarheid gegarandeerd.

- Gebruik dit product alleen voor de toepassingen waar het voor ontworpen is, zoals hierna aangegeven.

- Controleer, na het verwijderen van het verpakkingsmateriaal, of het product geen beschadigingen vertoont; bij enige twijfel moet u onmiddellijk een vakbekwaam persoon raadplegen.

- Houd al het verpakkingsmateriaal buiten bereik van kinderen of onbekwame personen. Gooi milieuschadelijke delen van het verpakkingsmateriaal (piepschuim, plastic, polystyreen enz.) niet zomaar weg.

- Als het product valt of er hard ergens mee tegenaan gestoten wordt moet u zich onmiddellijk tot een vakbekwaam persoon (een erkende verkoper of de fabrikant) wenden om te laten controleren of het product nog goed functioneert.

- Het gebruik van elk willekeurig elektrisch apparaat vereist het in acht nemen van de volgende basisregels:

- raak het apparaat nooit met vochtige of natte lichaamsdelen (handen, voeten) aan;

- dit apparaat is niet bedoeld voor gebruik door personen (inclusief kinderen) met verminderde lichamelijke, zintuiglijke of geestelijke vermogens of gebrek aan ervaring en kennis tenzij zij onder toezicht staan of geïnstrueerd zijn met betrekking tot het gebruik van het apparaat door een persoon die verantwoordelijk is voor hun veiligheid.

Kinderen moeten onder toezicht gehouden worden om er zeker van te zijn dat zij niet met het apparaat spelen.

- Sluit het product pas op het voedingsnet of het stopcontact aan als:

- de elektrische eigenschappen van het voedingsnet met die op de typeplaat van het apparaat overeenkomen;

- de capaciteit van het voedingsnet of het stopcontact geschikt is voor het maximale vermogen van het apparaat.

Zo niet, wend u zich dan tot vakbekwaam personeel.

- Schakel het product altijd uit en haal de eventuele stekker uit het stopcontact alvorens enige reinigings- en onderhoudshandelingen uit te voeren.
- Stel het product bij enige afwijking, storing of schade buiten werking door het product uit te schakelen en van het voedingsnet te ontkoppelen en wend u zich zo snel mogelijk tot vakbekwaam personeel. Vraag in geval van reparatie om het gebruik van originele onderdelen.
- Om het product af te danken moet u de hoofdschakelaar van het voedingsnet uitschakelen en het product van het net ontkoppelen. Berg het product op een veilige plaats op, buiten bereik van kinderen en onbevoegde personen.
- Het voedingsnet waar het product op aangesloten is moet in overeenstemming zijn met de geldige richtlijnen op het gebied van voedingsnetten (CEI 64-8, IEC 60364, HD 384) met betrekking tot het toepassingsgebied van onze apparaten.



WAARSCHUWING: Duidt op een waarschuwing met betrekking tot handelingen waardoor schade aan het product kan ontstaan.

- Het product is overeenkomstig de geldige richtlijnen voor elektrische apparatuur ontworpen.
- Het product is in overeenstemming met de EMC-richtlijn **2004/108/EEG** voor bescherming tegen radiostoringen en elektromagnetische compatibiliteit.
- Gebruik het product niet bij een hogere temperatuur dan 40°C.
- Stel het product niet bloot aan weersomstandigheden (regen, zon, sneeuw enz.).
- Dompel het product of de onderdelen ervan niet onder in water of andere vloeistoffen, behalve in de gevallen die in de paragraaf Reiniging en onderhoud vermeld zijn.
- Controleer tijdens gewoon onderhoud en reiniging of het product intact is.
- Gebruik het apparaat om brandgevaar te voorkomen niet in de buurt van ontvlambare stoffen of dampen zoals alcohol, insecticide, benzine enz.
- Het product moet door vakbekwaam personeel

geïnstalleerd worden.

- Het apparaat moet door middel van een schakelaar die minimaal van het tweepolige type is met een minimum openingsafstand tussen de contacten van meer dan 3 mm op het voedingsnet aangesloten worden.
- Controleer of het maximum stroomverbruik van de belasting niet hoger is dan het stroomverbruik van de regelaar dat op het typeplaatje vermeld is (fig. A).
- Installatie alleen binnenin ruimtes.

WERKING

R10 - R15: Elektronische snelheidsregelaar, hiermee kan op het toerental van het apparaat ingewerkt worden om de prestaties ervan te veranderen.

Voorzien van:

1. ON/OFF schakelaar (fig. 12-C) om de regelaar en dus het aangesloten apparaat in/uit te schakelen.
2. Regelknop (fig. 12-B).
3. Optie om de minimum werkingsnelheid van het aangesloten apparaat te regelen.
 - Draai de regelknop (fig. 12-B) op de minimum stand.
 - Stel de minimum snelheid van het aangesloten apparaat in door aan de trimmer (fig. 12-A) te draaien. Er wordt geadviseerd om de minimum snelheid niet lager dan 50% van het maximum toerental in te stellen.

R10 TIMER: Elektronische tijdschakelaar waarmee de vertragingstijd voor het uitschakelen van het aangesloten apparaat van $\pm 3'$ tot $\pm 25'$ ingesteld kan worden.

Nadat het aangesloten apparaat uitgeschakeld is blijft het apparaat functioneren totdat de van tevoren ingestelde tijd voorbij is.

Voorzien van:

1. ON/OFF schakelaar (fig. 12-F). ON om de afzuiger in te schakelen. Als hij op de OFF stand gezet is blijft de afzuiger gedurende de van tevoren ingestelde tijd functioneren.
2. Instelknop van de tijdschakeling (fig. 12-E).

R10 HY: Vochtdetector die het apparaat dat erop aangesloten is automatisch in-/uitschakelt als het relatieve

vochtigheidspercentage in de omgeving hoger/lager is dan de van tevoren ingestelde grens. Voorzien van knop voor het instellen van de inschakelgrens (fig. 12-D).

R10 AQS: De sensor controleert constant het kwaliteitsniveau van de lucht. Als de hoeveelheid luchtjes of rook hoger/lager is dan de inschakelgrens dan schakelt het aangesloten apparaat automatisch in/uit.

Voorzien van:

1. Schakelaar voor de keuze van de werking (fig. 12-H).
 - Handbediende werking : Het aangesloten apparaat schakelt onmiddellijk in, onafhankelijk van de hoeveelheid verontreinigde lucht. Door de schakelaar op de automatische werkingsstand te zetten schakelt het apparaat na een paar minuten uit. Als de concentratie van luchtjes in ieder geval hoger is dan de ingestelde waarde blijft het apparaat functioneren.
 - AUTO: Automatische werking van het aangesloten apparaat.
2. Instelknop van de inschakelgrens (fig. 12-G).

OPSPOREN VAN STORINGEN OF AFWIJKINGEN

Werkt het apparaat dat op de detector aangesloten is niet?

1. Er is geen stroom. De aansluitingen op het net en de aansluitingen op het apparaat controleren.
2. Controleren of de smeltveiligheid (fig. 11-A) niet onderbroken is. Deze eventueel vervangen waarbij dezelfde kenmerken aangehouden moeten worden.

In elk geval moet men zich tot erkende vakmensen wenden.

SLOOP EN HERGEBRUIK

Het product werd ontworpen en gemaakt met materialen en componenten van hoge kwaliteit, die geschikt zijn voor recycling en hergebruik.

Informeer u over de manier waarop af te danken elektrische en elektrische producten worden opgehaald in uw regio. Een behoorlijke ontzorging van de producten helpt om milieuvervuiling en mogelijke schade aan de gezondheid te voorkomen.

Ürünün kullanımına başlamadan önce, aşağıda aktarılan talimatları dikkatli bir şekilde okumanız tavsiye edilir. Üretici firma, her zaman dikkatle muhafaza edilecek olan bu kitapçıkta yer alan uyarılara ilişkin hatalı kullanımdan kaynaklanan kişilerin veya nesnelerin zarar görmesinden sorumlu tutulamaz ve her türlü sorumluluğu reddeder.

BU KİTAPÇIĞI DİKKATLE SAKLAYINIZ.

İNDEKS

Ambalajın içeriği	sayfa 2
Montaj	sayfa 2
Kablolama diyagramı	sayfa 5
Bakım ve temizlik	sayfa 12
Tanıtım ve kullanım	sayfa 38
Montaj ve kullanım önlemleri	sayfa 38
Kullanım	sayfa 41
Arıza çözümleri	sayfa 42
İmha etme ve geri dönüşüm	sayfa 42

TANITIM VE KULLANIM

Satın almış olduğunuz cihaz, aşağıda belirtilen maksimum yüklere kadar fanları kumanda etmeye uygundur:

R10= 1,0 A (max).

R15= 1,5 A (max).

R10 Timer, R10 HY, R10 AQS= 4,0 A (max).

Aşağıda listelenen kullanım talimatlarına uyulduğu takdirde, ürünün elektriksel ve mekanik olarak sağlamlığı ve kullanım süresinin uzayacağı garanti edilir.

MONTAJ VE KULLANIM TALİMATLARI



DİKKAT: Bu sembol, altında gösterilen talimatlara, kişilerde yaralanma veya ölüm ile sonuçlanabilecek işlemleri ortadan kaldırmak için önem verilmesi gerektiğini belirtir.

- Bu kılavuz, ürünün doğru montajının, kullanımının ve bakım işlemlerinin nasıl yerine getirileceğini açıklar. Tüm bu talimatlara uymak ürünün kullanım süresini uzatır, elektrik ve mekanik olarak sağlamlığını sağlar ve kullanım süresini uzatır.

- Bu ürünü, tasarlandığı ve aşağıda gösterildiği şekilden farklı amaçlar için kullanmayınız.

- Ürünü ambalajdan çıkardıktan sonra, sağlamlığını kontrol ediniz; şüphe halinde, derhal profesyonel olarak nitelikli kişilere başvurunuz.

- Ambalaj parçalarını çocukların veya vasıfsız kişilerin ulaşabileceği yerlere bırakmayınız. Çevreye zarar verebilecek ambalaj parçalarını (polistiren, plastik, polipropilen, v.s.) çevreye atmayınız.

- Eğer ürün düşerse veya ürüne sert bir şekilde darbe alırsa, düzgün çalıştığını kontrol ettirmek için derhal nitelikli personele (yetkili bayi veya üretici firma) başvurunuz.

- Her türlü elektrikli cihazın kullanımı, aşağıda belirtilen birkaç temel kurala uyulmasını gerektirir :

- cihaza vücudunuzun nemli veya ıslak bölgeleri ile (eller ve ayaklar) dokunmayınız.

- bu cihaz, güvenliklerinden sorumlu kişiler tarafından cihazın kullanımı ile ilgili gözlemlenmedikleri veya bilgilendirilmedikleri sürece, fiziksel, duyuşsal veya mental kapasitesi az olan veya deneyimsiz, bilgisiz kişiler tarafından (çocuklar dahil) kullanılmaya uygun değildir. Cihaz ile oynamamalarını sağlamak için çocuklar gözetim altında olmalıdır.

- Ürünü, sadece aşağıda belirtilen şartlarda, elektrik şebekesine veya elektrik prizine bağlayınız :

- elektrik şebekesinin voltaj ve frekans değerleri fanın değer etiketinde yer alan verilere uygun ise.

- elektrik şebekesinin kapasitesi, cihazın maksimum güçte çalışmasına yetecek kadar güçlü ise. Aksi takdirde, profesyonel olarak nitelikli elektrik teknisyenine başvurunuz.

Herhangi bir temizlik veya bakım işlemini gerçekleştirmeden önce, cihazın elektrik düğmesini kapatınız ve cihazın elektrik

şebekesinden bağlantısını kesiniz.

- Hatalı çalışma, düzensizlik veya herhangi bir arıza olması halinde, cihazın çalışmasını şebekeden bağlantısını keserek durdurunuz ve en yakın zamanda nitelikli personele başvurunuz. Her türlü onarım işlemleri için, orijinal yedek parçaların kullanılmasını talep ediniz.

- Cihazın kaldırılması veya yer değiştirilmesi gerekirse, şebekenin genel elektrik şalterini kapatınız ve cihazın elektrik şebekesinden bağlantısını kesiniz. Cihazı, çocukların ve/veya vasıfsız kişilerin ulaşamayacağı güvenli bir yere koyunuz.

- Ürünün bağlandığı elektrik tesisatı, cihazlarımızın kullanımına ilişkin bölümlerde, elektrikli tesisatlar hakkındaki yürürlükteki yönetmeliklere (CEI 64-8, IEC 60364, HD 384) uygun olmalıdır.

! UYARI: Ürüne gelebilecek hasarları önleyebilecek işlemlere ilişkin bir uyarı olduğunu belirtir.

- Ürün, elektrikli cihazları ilgilendiren yürürlükteki yönetmeliklere uygun olarak ve profesyonel olarak üretilmiştir.

- Ürün, radyo parazitlerinin engellenmesi ve elektromanyetik uygunluk için **EMC 2004/108/CE** direktifine uygundur.

- Ürünü, 40°C'nin üzerindeki bir ortam sıcaklığında kullanmayınız.

- Cihazı atmosferik etkenlere (yağmur, güneş, kar, v.s.) maruz bırakmayınız.

- Cihazı veya diğer parçalarını, temizlik ve bakım bölümünde öngörülen durumlar dışında, suya veya sıvıların içinde yerleştirmeyiniz.

- Periyodik temizlik veya bakım sırasında, cihazın sağlamlığını kontrol ediniz.

- Yangın riskini önlemek için, alkol, böcek ilaçları, benzin, v.s. gibi yanıcı maddelerin veya buharlarının mevcut olduğu ortamlarda cihazı kullanmayınız.

- Cihazın montaj ve bakım işlemleri, sadece profesyonel olarak nitelikli personel tarafından gerçekleştirilmelidir.

- Elektrik şebekesi bağlantısı, en az 3 mm kontak açıklığına sahip iki kutuplu bir elektrik anahtarı vasıtasıyla gerçekleştirilmelidir.

- Cihazın çektiği akımın hız anahtarının akımına uygun olduğunu kontrol ediniz (Bakınız Şekil A değer etiketi).
- Ürün sadece iç ortam kullanımına uygundur.

KULLANIM

R10 - R15: Elektronik hız anahtarı, bağlanan cihazın devrini ayarlayarak farklı kapasitelerde çalışmasına olanak tanır.

Donanımındaki parçalar:

1. Hız anahtarını ve bağlanan cihazı açmak/kapatmak için ON/OFF düğmesi (Şek.12-C).
2. Devir (hız) ayarlama düğmesi (Şek.12-B).
3. İlave opsiyon: Bağlanan cihazın minimum çalışma hızını ayarlayabilme.
 - Hız ayarlama düğmesini minimum konuma kadar döndürünüz (Şek.12-B).
 - Hız ayar düğmesini çevirerek, bağlanan cihazın minimum hızını seçiniz (Şek.12-A). Minimum çalışma devrinin maks. dönüş hızının % 50'sinin altında olmaması önerilir.

R10 TIMER: ± 3 'dakikadan ± 25 'dakikaya kadar bağlanan cihazın kapanmasının gecikme süresini ayarlamamıza olanak tanıyan elektronik zaman programlayıcı.

Donanımındaki parçalar:

1. ON/OFF düğmesi (Şek.12-F). ON anahtara bağlanan cihazı açmak için. OFF: anahtara bağlanan cihaz önceden ayarlanan süre boyunca çalışmasına devam eder.
2. Gecikme süresini ayarlama düğmesi (Şek.12-E).

R10 HY: Ortamda mevcut olan bağıl nem yüzdesi önceden ayarlanan sınırın üzerinde/altında olduğu zaman, bağlanan cihazı otomatik olarak çalıştıran/kapanan elektronik nem kontrol anahtarı.

Müdahale sınırını ayarlayabilmek için ayar düğmesi ile temin edilmektedir (Şek.12-D).

R10 AQS: Elektronik hava kalitesi sensörü, iç ortam hava kalite seviyesini sürekli olarak kontrol altında tutmaktadır.

Koku veya duman miktarı önceden ayarlanan sınırın üzerinde/altında olduğu zaman, bağlanan cihaz otomatik olarak çalışır/kapanır.

Donanımındaki parçalar:

1. Fonksiyon seçme anahtarı (Şek.12-H).
 - Manuel : Anahtara bağlanan cihaz, kirli hava miktarından bağımsız olarak anında çalışır. Düğmeyi otomatik fonksiyon üzerine getirince, anahtara bağlı cihaz birkaç dakika sonra kapanır.
 - Auto : Anahtara bağlanan cihazın otomatik çalışma.
2. Müdahale sınırını ayarlayabilmek için ayar düğmesi (Şek.12-G).

ARIZA ÇÖZÜMLER

Hız anahtarına bağlı olan cihaz çalışmıyor mu?

1. Gerilim yok. Şebekeye ve cihaza olan bağlantıları kontrol ediniz.
2. Koruyucu sigortanın kesilmemiş olduğundan (Şek.11-A) emin olunuz. Gerekirse, aynı özelliklere bağlı kalarak, yenisi ile değiştiriniz.

Herhangi başka durumda profesyonel olarak nitelikli personele başvurunuz.

İMHA ETME VE GERİ DÖNÜŞÜM

Ürün, geri dönüşümü yapılabilen ve yeniden kullanılan yüksek kaliteli malzemeler ile tasarlanmış ve üretilmiştir. Elektrikli ve elektronik ürünlerin imha edilmesi için yerel yönetmeliklere riayet ediniz. Uygun bir imha işlemi, çevresel kirlenmeyi ve sağlığa zararları önlemeye yardımcı olur.

Maico Italia S.p.A.

Via Maestri del Lavoro, 12

25017 Lonato del Garda (BS) - ITALY

Tel.(+39)030 9913575 - Fax (+39)030 9913766

e-mail: info@maico-italia.it - www.maico-italia.it

Cod. 5FI2137 Rev.1 U.T. 02/11